

ЗВІТ ЗА РЕЗУЛЬТАТАМИ АНКЕТУВАННЯ

Опитування здобувачів вищої освіти ЗВО "УТМ"

Освітня програма «Психологія» —
Другий (магістерський) рівень

Аналіз відповідей магістрантів спеціальності "Психологія"
щодо якості навчання, прозорості процесів та підтримки в
університеті.

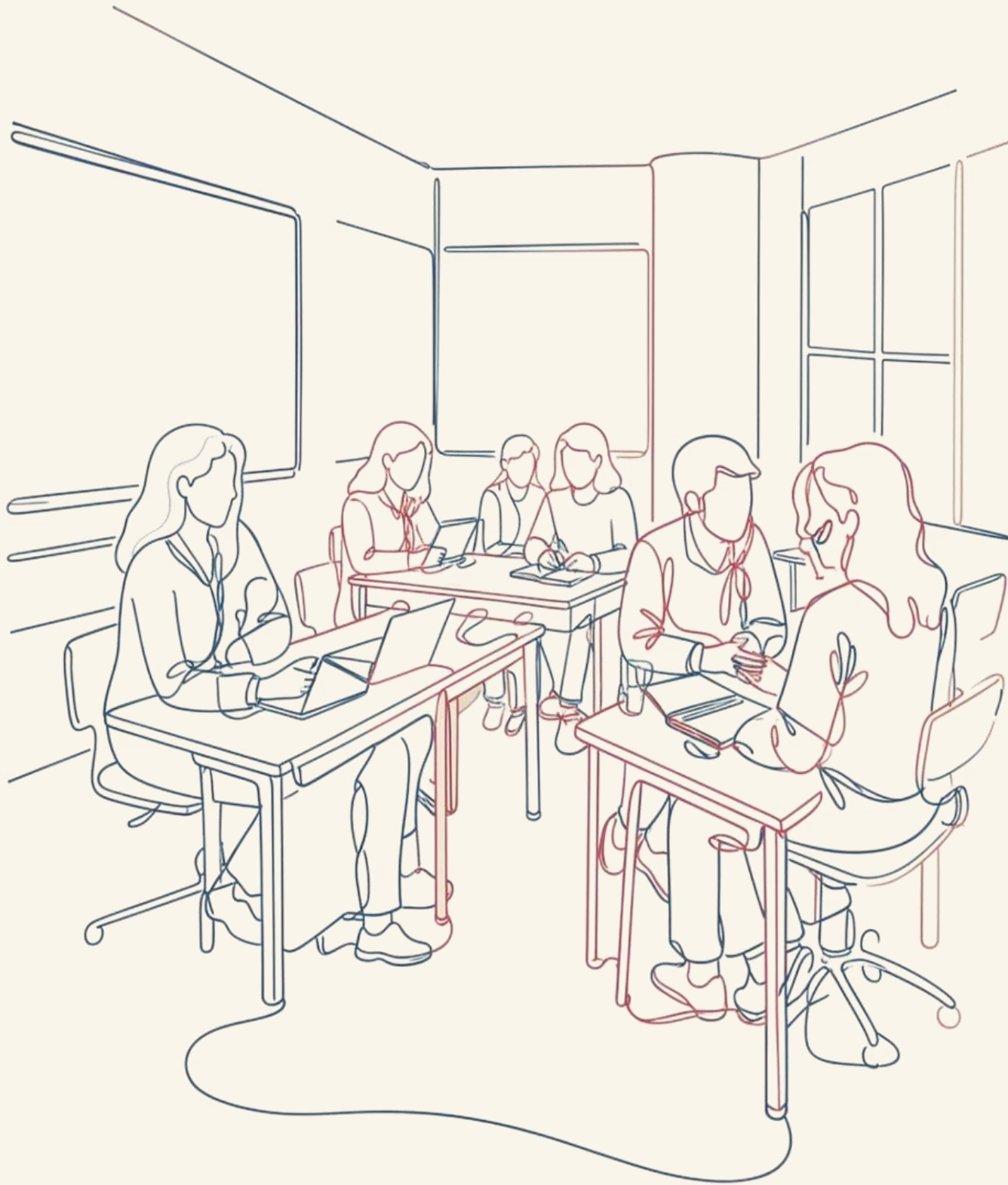

Ознайомлення та розуміння освітньої програми

Здобувачі освіти демонструють абсолютну обізнаність щодо змісту та структури своєї навчальної програми ще до початку активного навчання.

- Повний доступ до інформації через офіційний сайт
- Чітке розуміння структури навчальних дисциплін
- Прозорість освітніх цілей та результатів

ВІДВІДАЛИ ВЕБ-САЙТ ДЛЯ ЧИТАННЯ НАВЧАЛЬНОГО КОНТЕНТУ

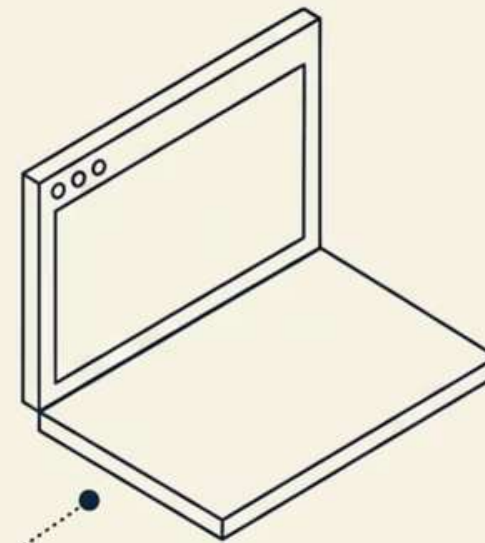

● **100%** ✓

Всі учасники підтвердили,
що відвідали сайт.

СТРУКТУРА ТА ЗМІСТ ПРОГРАМИ ЗРОЗУМІЛІ

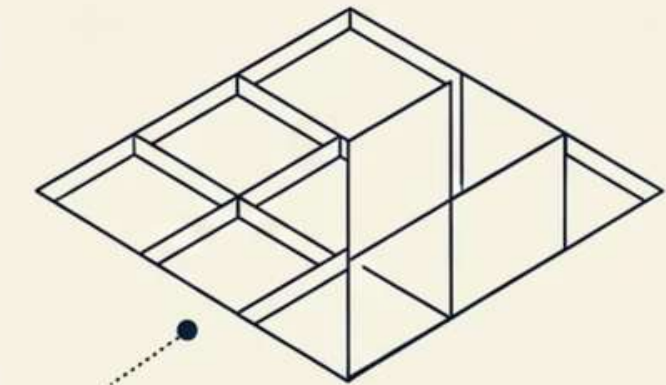

● **100%** ✓

Програма отримала повне
схвалення за ясність.

Свобода вибору в освітньому процесі



Вибір дисциплін

100% студентів повністю розуміють процедуру обрання вибіркових навчальних курсів.



Теми досліджень

100% опитаних знають про можливість вільно обирати тему магістерської роботи.

Індивідуальна освітня траєкторія забезпечується повною свободою вибору дисциплін та тем наукових досліджень.

Прозорість системи оцінювання знань

Канали інформування

Усі здобувачі (100%) знають шкалу оцінювання ЗВО "УТМ". Основним джерелом інформації про критерії є офіційні документи та безпосередня комунікація з викладачами.

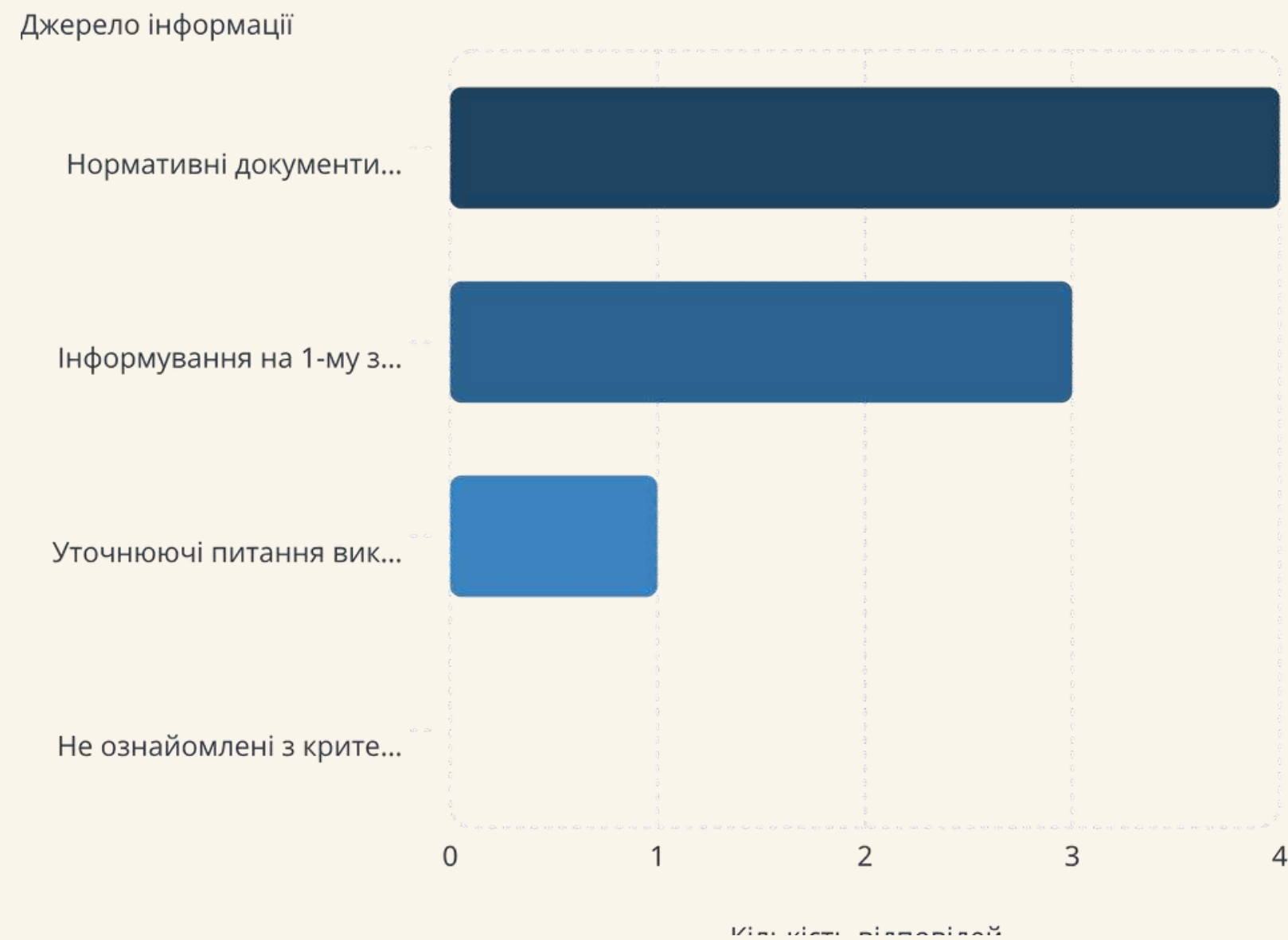

Право на апеляцію та вирішення конфліктів

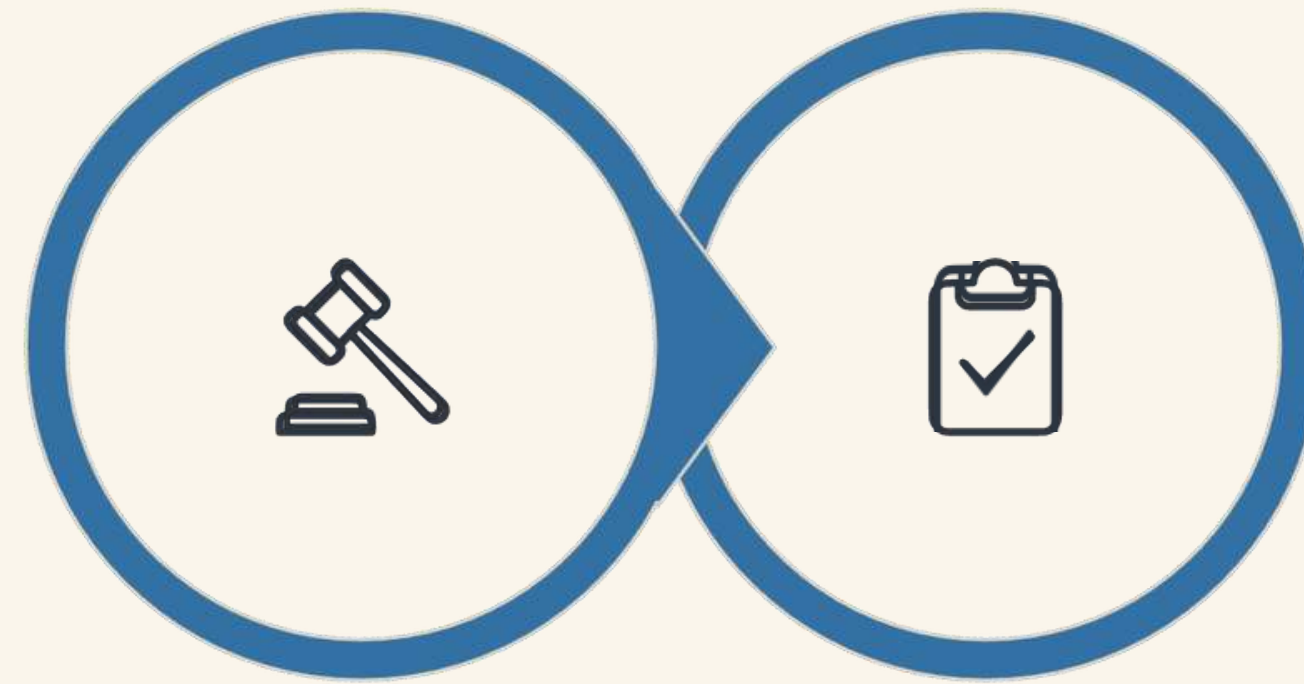

Право
апеляції

Процедура
апеляції

В університеті забезпечено надійний захист прав студентів. Кожен магістрант чітко знає алгоритм дій у разі незгоди з оцінкою.

Баланс навчального навантаження

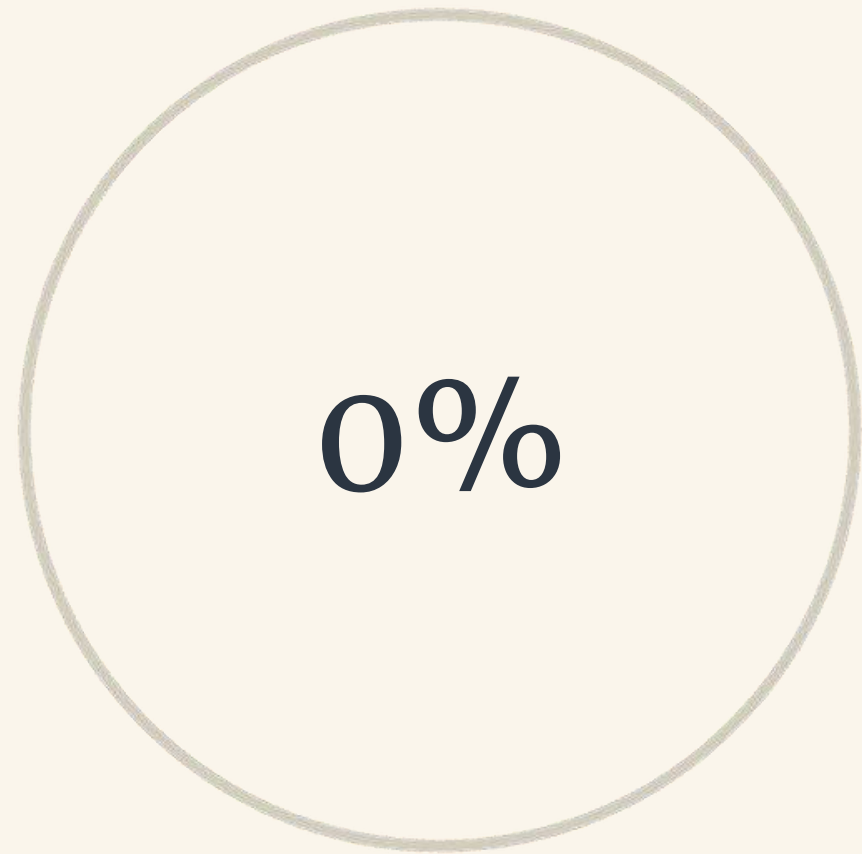

Перевантаження під час сесії

Жоден студент не відчуває надмірного тиску під час іспитів.

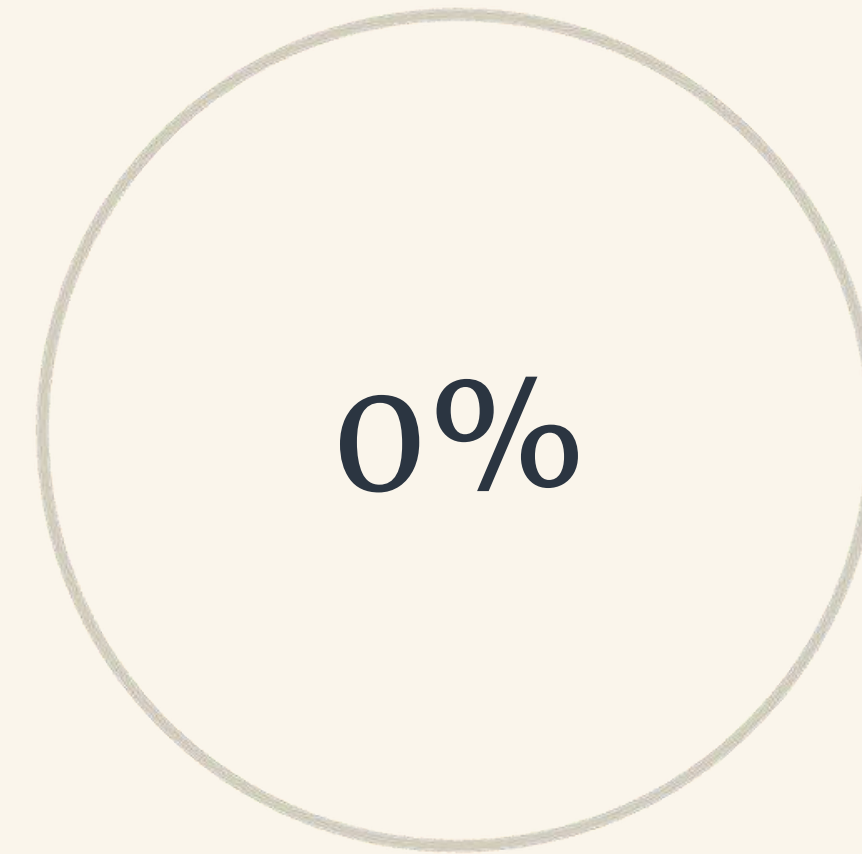

Втома від самостійної роботи

Обсяг матеріалу для самостійного опрацювання є збалансованим.

Раціональний розподіл годин та ефективний графік консультацій дозволяють уникати стресу та перевтоми.

Доступ до ресурсів та якість викладання



Освітнє середовище

- **Рівень викладання:** 100% задоволені якістю лекцій та практичних занять.
- **Дистанційний доступ:** 100% мають вільний віддалений доступ до матеріалів.
- **Консультації:** Повна задоволеність кількістю та якістю порад від викладачів.

Участь в управлінні та покращенні програми

Канали надання пропозицій до змісту ОП

Органи самоврядування

3 голоси (75%) — активна участь через студентські ради.

Публічні обговорення

3 голоси (75%) — відкриті зустрічі та дискусії щодо ОП.

Скриньки довіри

2 голоси (50%) — анонімні пропозиції для покращення.

Електронна пошта

2 votes (50%) — офіційні звернення на e-mail ЗВО.

Академічна доброчесність та етика

Стандарти ЗВО "УТМ"

Університет активно підтримує та пропагує культуру чесного навчання серед магістрів.

- 100% розуміють поняття академічної доброчесності
- 100% ознайомлені з Етичним кодексом закладу
- 100% підтверджують дотримання цих принципів на практиці



Загальні висновки та відгуки



✔ "Все влаштовує, дуже подобається, все чудово!"
— однотайна думка здобувачів.

Потреба у змінах

Студенти зазначили, що немає потреби у зміні чи вдосконаленні компонентів програми «Психологія».

Матеріально-технічна база

100% задоволеність рівнем соціально-психологічної підтримки та обладнанням аудиторій.